

STROMERZEUGER

PG 5500



GB Translation of the original instructions
GENERATOR

DE Originalbetriebsanleitung
STROMERZEUGER

FR Traduction des instructions originales
GÉNÉRATEUR DE COURANT

IT Traduzione delle istruzioni originali
GRUPPO ELETTROGENO



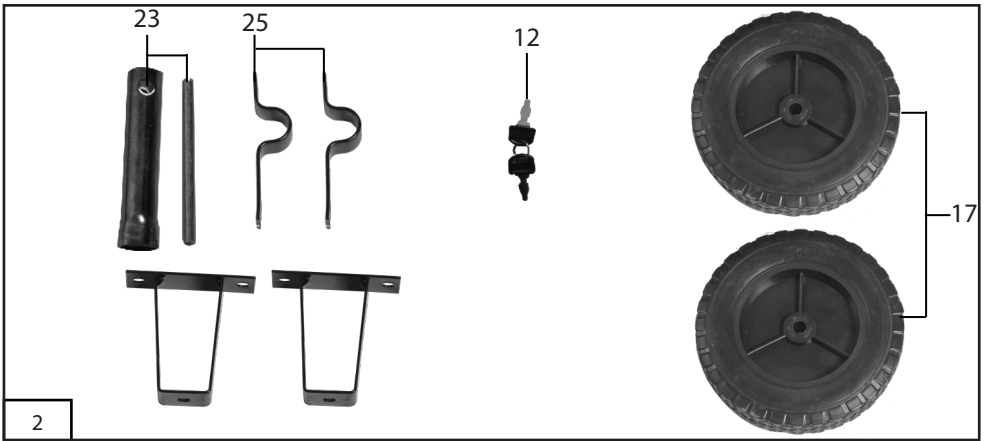
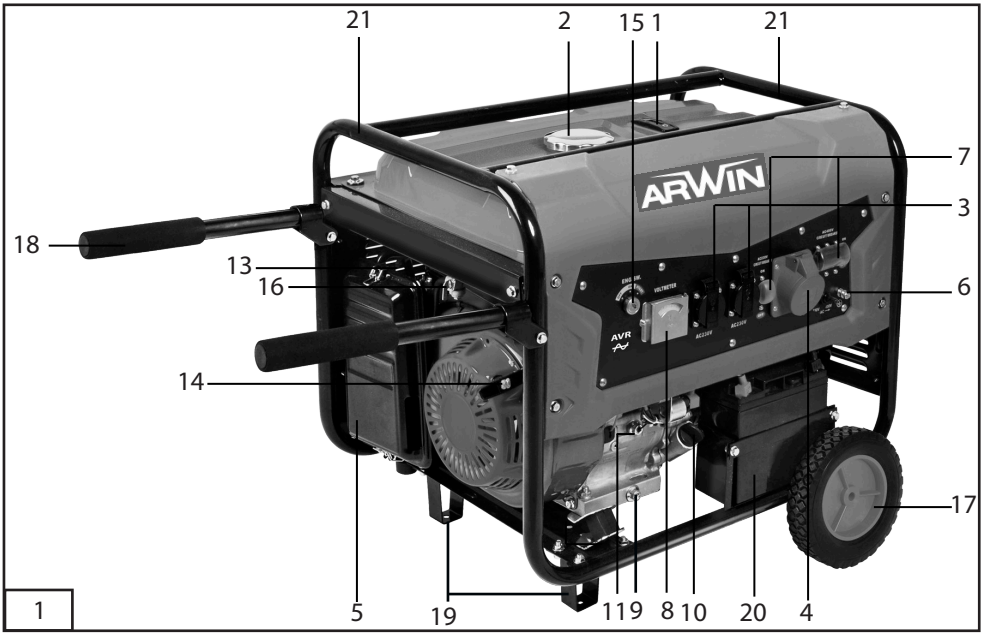

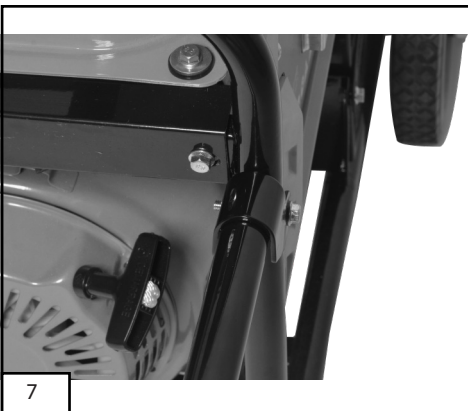
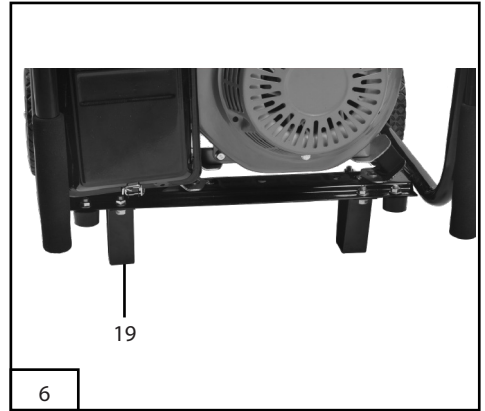
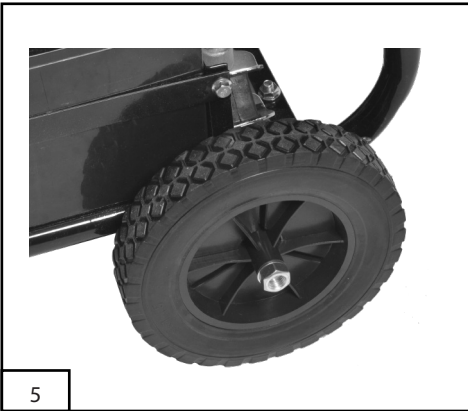
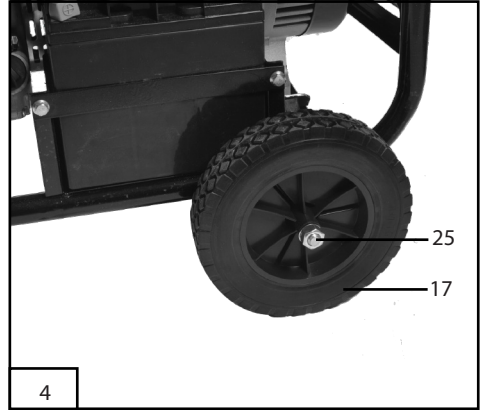
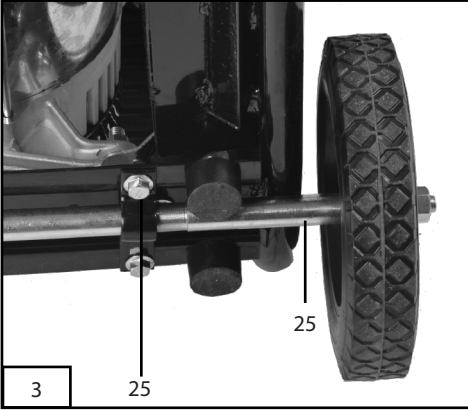

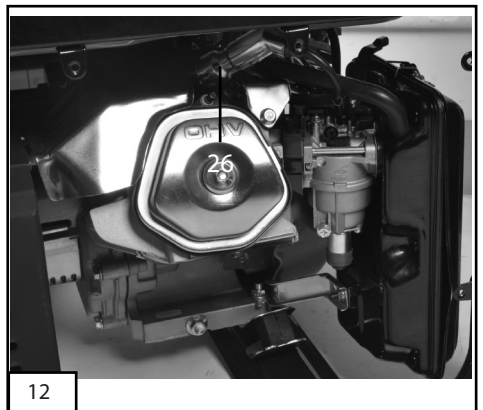
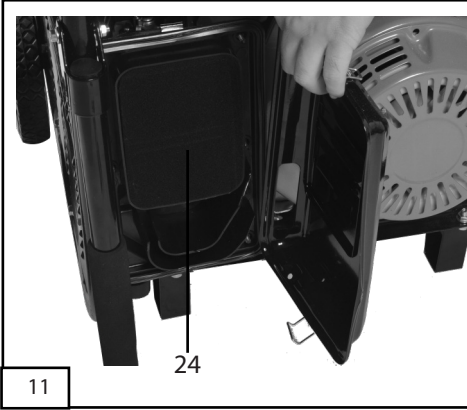
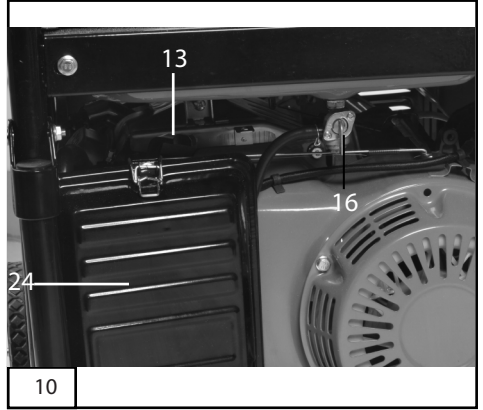
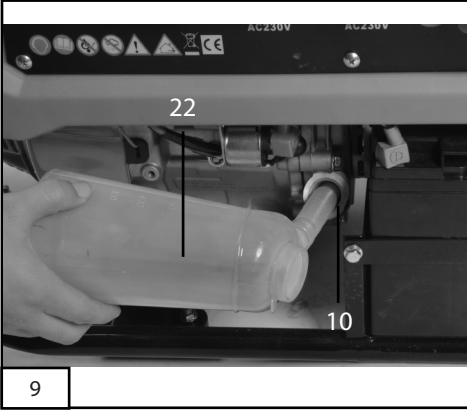

 **Important!**



Person over 8 years of age or users ,who are with physical, sensory or mental disorder or who do not have sufficient experience and knowledge, may use it if they are under supervision, or can safely use the equipment through many exercises or are more familiar with the dangers of the Equipment.



Children and adolescents are not allowed to use the appliance.



Children are not allowed to clean and manage the unit without supervision.



When using the equipment, a few safety precautions must be observed to avoid injuries and damage. Please read the complete operating instructions and safety regulations with due care. Keep this manual in a safe place, so that the information is available at all times. If you give the equipment to any other person, hand over these operating instructions and safety regulations as well. We cannot accept any liability for damage or accidents which arise due to a failure to follow these instructions and the safety instructions.



1. Explanation of the warning signs and symbols on the machine

  Read and understand the safety instructions before using the generator.



   During operation, toxic gases are produced e.g. carbon monoxide (Which is a colorless and odorless gas) this gas may lead to by suffocation. Only operate the generator outside to ensure adequate ventilation.

   Only operate the generator outside to ensure adequate ventilation.

  Switch the engine off and allow to cool before refuelling the generator. Fuel is extremely flammable and under certain conditions can be explosive.

  Fuel is extremely flammable and under certain conditions can be explosive.

Only refuel the generator in well ventilated areas ensuring that naked lights, sparks and cigarettes are not present. Any spillage of fuel should be immediately cleaned up.

  The exhaust gets very hot during operation. Allow the engine to cool before performing maintenance storage and refueling. Do not touch the exhaust to avoid the risk of burns and injury.

 The generator must not be connected to the public power supply. In case of improper connection there is a risk of fire and damage to property including electrocution to persons using the generator and working on the public power supply.

 Warning hazardous voltages are present when the generator is in use, Always switch the generator off before performing maintenance.

 Wear ear protection when using the generator.

 Earth connection

 Disconnect all equipment from the socket outlets when performing maintenance or when left unattended and switched off.

 Choke lever

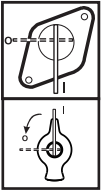

Petrol cock



Warning: the gasoline is highly volatile, flammable and explosive.



Warning: Check the oil level before operation.



Fuel gauge



Voltmeter

I / 0

ON/OFF



Alternating current (AC)



Overload cut-out

400V



0



230V

Selection switch 400 V~/230 V~



Starter key lock status



Preparation status starting



Rotation direction for key to start the engine

L 1,2,3 AC 230V~ According 230 V~ socket-outlet

AC 400V According 400 V~ socket-outlet

2. General safety instructions

- No changes may be made to the generator.
- Only original parts may be used for maintenance and accessories.
- Important: Danger of poisoning, do not inhale emissions.
- Children are to be kept away from the generator.
- Important: Risk of burns. Do not touch the exhaust system or drive unit.
- Wear suitable ear protection when in the vicinity of the equipment.
- Important: Petrol and petrol fumes are highly combustible or explosive.
- Never operate the generator in non-ventilated rooms or in easily inflammable adjacency. When operating the generator in rooms with good ventilation, the exhaust gases must be channeled directly outdoors through an exhaust hose.
- Important:** Toxic exhaust gases can escape despite the exhaust hose. Due to the fire hazard, never direct the exhaust hose towards inflammable materials.
- Risk of explosion: Never operate the generator in rooms with combustible materials.
- The speed preset by the manufacturer is not allowed to be changed. The generator or connected equipment may be damaged.
- Secure the generator against shifting and toppling during transport.
- Place the generator at least 1m away from buildings and the equipment connected to it.
- Place the generator in a secure, level position. Do not turn, tip or change the generator's position while it is working.

- Always switch off the engine when transporting and refueling the generator.
- Make sure that when you refuel the generator no fuel is spilled on the engine or exhaust pipe.
- Never operate the generator in rain or snow.
- Never touch the generator with wet hands.
- Guard against electric danger. When working outdoors, use only extension cables that are approved for outdoor use and which are marked accordingly (H07RN..).
- The overall length of the extension cables used may not exceed 50 m for 1.5 mm² and 100 m for 2.5 mm².
- No changes may be made to the settings of the motor or generator.
- Repairs and adjustment work may only be carried out by authorized trained personnel.
- Do not refuel or empty the tank near open lights, fire or sparks. Do not smoke!
- Do not touch any mechanically driven or hot parts. Do not remove the safety guards.
- Do not expose the tools to damp or dust. Permissible ambient temperature – 10 to + 40°C, max. altitude above sea level 1000 m, relative humidity: 90 % (non-condensing)
- The generator is driven by a combustion engine, which produces heat in the area of the exhaust (on the opposite side of the sockets) and the exhaust outlet. You should therefore keep clear of these surfaces because of risk of skin burns.
- The values quoted in the technical data for sound power level (LWA) and sound pressure level (LWM) are emission values and not necessarily reliable workplace values. As there is a correlation between emission and immission levels, the values are not a reliable basis for deciding on any additional precautions which may be needed. Factors influencing the actual user immission level include the properties of the work area, other sound sources etc., the number of machines and other processes in the vicinity, as well as the time span in which the operator is subjected to the noise. Also, the permitted immission level can vary from country to country. Nevertheless, with this information the user is able to make a better

assessment of the dangers and risks involved.

- Never use faulty or damaged electrical equipment (this also applies to extension cables and plug connections).



CAUTION!

Read all safety regulations and instructions.

Any errors made in following the safety regulations and instructions may result in an electric shock, fire and/or serious injury.

Keep all safety regulations and instructions in a safe place for future use.

3. Proper use

The device is designed for applications operated with a 230 V alternating current source for 230 V and 400 V alternating current source.

Be sure to observe the restrictions in the safety instructions. The generator is intended to provide electric tools and light sources with electricity. When using the device with household appliances, please check their suitability in accordance with the relevant manufacturer's instructions. In case of doubt, ask an authorized dealer of the respective appliance. The machine is to be used only for its prescribed purpose. Any other use is deemed to be a case of misuse. The user / operator and not the manufacturer will be liable for any damage or injuries of any kind caused as a result of this.

4. Technical data

Generator type:	Synchronous
Protection type:	IP 23M
Continuous rated power Prated (S1):	3 kW (230V~/)5 kW (400V~)
Maximum power Pmax:	3.3 kW (230V~/)5.5 kW (400V~)
Rated voltage Urated:	2* 230 V~ 1X400V 3~
Frequency Frated:	50 Hz
Drive engine design:	Single-cylinder forced air-cooled 4-stroke OHV
Displacement:	458 cm ³
Fuel type:	Normal unleaded petrol
Tank capacity:	25 l
Engine oil:	Approx.1.1 l (15W40/<0 °C: 5W30)

Net Weight:	82.5 kg
Guaranteed sound power level LWA:	97 dB(A)
Power factor cos ϕ :	1
Power class:	G1
Max. temperature:	40 °C
Max. altitude (above mean sea level):	1000 m
Spark plug:	LD F7RTC

Operating mode S1 (continuous operation)The machine can be continuously operated with the quoted power output.

Operating mode S2 (temporary operation)The machine may be temporarily operated with the max. power output. Afterwards the machine must be stopped for a while to prevent it from overheating

5. Layout (Fig. 1-7)

- 1 Tank indicator
- 2 Fuel cap
- 3 230 V- socket-outlets
- 4 400 V- socket outlets
- 5 Muffler
- 6 Earth connection
- 7 Overload cut-out
- 8 Voltmeter
- 9 Oil drain plug
- 10 Oil filler plug
- 11 Oil shortage cut-out
- 12 Electro starter key
- 13 Choke lever
- 14 Pull cord
- 15 Electro starter
- 16 Petrol Cock
- 17 Wheels
- 18 Carry handle
- 19 Bracket
- 20 Battery
- 21 Transport handles
- 22 Oil filler set (Not equipped)
- 23 Spark plug wrench set
- 24 Air filter set
- 25 Wheel assembling set
- 26 Spark plug

6. Before putting the machine into operation

6.1 Wheel assembly (fig 3-5)

1. First place one end of the bolt (item 25) through the hole in the frame and secure it with a nut and washer.
2. Put the socket through the another end of bolt (item 25) and place the wheel, washer and secure it with the nut.
3. Place the wheel cover and secure it via clip as designed on the inner side of cover.
4. Assemble the left side wheel with same procedure as above.

Important:

The inner wheel should be inflated for it has been shipped out with lower pressure (max. gauge pressure 3 bar/0.3 MPa).

6.2 Rubber feet assembly (fig. 6)

Hold the foot (item 19) against the frame as shown. First place the bolt through the hole in the frame and the hole in the foot and secure it with a nut. Then secure other three bolts and nuts with same procedure.

6.3 Transport handle assembly (fig. 7-8)

Place the carry handle (item 18) through the bracket and fixing it with knob. Then place the bolt with a gasket through the hole in the frame and the push bar. And secure it with a washer and a nut, as shown in Figure 7-8).

The user can adjust the position of carry handle for removing the machine via release the knob and rotated the carry handle (item 18) to horizontal position.

6.4 Electrical safety

- Electric supply cables and connected equipment must be in perfect condition.
- The generator is to be operated only with equipment whose voltage specifications conform to the generator's output voltage.
- Never connect the generator to the power supply

(socket-outlet).

- Keep the cable length to the consumer as short as possible.

6.5 Environmental protection

- Dispose of soiled maintenance material and operating materials at the appropriate collection point.
- Recycle packaging material, metal and plastics.

6.6 Connecting to earth

The housing is allowed to be connected to earth in order to discharge static electricity. To do this, connect one end of a cable to the earth connection (6) on the generator and the other end to an external earth (for example an earthing rod).

7. Operation

Important!

You must fill up with engine oil (see Fig 9) and fuel before you can start the engine.

- Check the fuel level and top it up if necessary.
- Make sure that the generator has sufficient ventilation.
- Make sure that the ignition cable is secured to the spark plug.
- Inspect the immediate vicinity of the generator.
- Disconnect any electrical equipment which may already be connected to the generator.

7.1 Starting the engine (starter rope)

- Do not connect the power tool before starting the motor.
- Open the petrol cock (16) by turning it down.
- Move the Electro starter(15) to position "I".
- Move the choke lever (13) to position IØI.
- Start the engine with the pull cord (14) by pulling the handle forcefully. If the engine does not start, pull the handle again.
- Push the choke lever (13) back again after the engine has started.

Important!

When starting with the pull cord, the motor may recoil suddenly as it starts up, resulting in hand injuries. Wear

protective gloves when starting the equipment.

7.2 Starting the engine (electro starter)

- Check the battery voltage. The voltage should be not less than 12V. If the battery voltage is less than 12V, charge the battery accordingly before operating the generator.
- Do not connect the power tool before starting the motor.
- Move the choke lever (13) to position IØI.
- Open the petrol cock (16) by turning it down.
- Turn the electric starter (15) with the key to the "START" position until the motor has started.
- Push the choke lever (13) back again after the engine has started.

7.3 Connecting consumers to the generator

Connect the equipment you want to use to the socket-outlets (3/4)

Important:

- These sockets may be loaded continuously (according S1value) and temporarily (according S2 value).
- Do not connect the generator to the domestic power network as this may result in damage to the generator itself or to other electrical appliances in your home. Note: Some electrical appliances (power jigsaws, drills, etc.) may have a higher level of power consumption when used in difficult conditions.

7.4 Switching off the engine

- Before you switch off the generator, allow it to run briefly with no consumers so that it can "cool down".
- Move the Electro starter(15) to position "O".
- Close the petrol cock.

7.5 Overload cut-out for socket-outlets

Important! The generator is fitted with an overload cut-out.

This shuts down the sockets (3/4). You can restart the

sockets (3/4) by pressing the overload cut-out (7).

Important! If this happens, reduce the electric power you are taking from the generator or remove any defective connected appliances.

Important! Defective overload cut-outs must be replaced only by overload cut-outs of identical design and with the same performance data. If repairs are necessary, please contact your customer service center.

8. Cleaning, maintenance and storage

Switch off the motor and pull the spark plug boot from the spark plug before doing any cleaning and maintenance work on the equipment.

Important: Switch off the machine immediately and contact your service station:

- In the event of unusual vibrations or noise.
- If the engine appears to be overloaded or misfires.

8.1 Cleaning

- Keep all safety devices, air vents and the motor housing free of dirt and dust as far as possible. Wipe the equipment with a clean cloth or blow it with compressed air at low pressure.
- We recommend that you clean the device immediately each time you have finished using it.
- Clean the equipment regularly with a moist cloth and some soft soap. Do not use cleaning agents or solvents; these could attack the plastic parts of the equipment. Ensure that no water can seep into the device.

8.2 Air filter (Fig. 10-11)

In this connection, please also read the service information.

- Clean the air filter at regular intervals, and replace it if necessary.
- Open both clips and remove the air filter cover (Fig 10).
- Remove the filter elements (Fig. 11).
- Do not use abrasive cleaning agents or petrol to clean the elements.
- Clean the elements by tapping them on a flat surface. In cases of stubborn dirt first clean with soapy water, and then rinse with clear water and air dry.
- Assemble in reverse order.

8.3. Spark plug (Fig. 12)

Check the spark plug (item 26) for dirt and grime after 20 hours of operation and if necessary clean with a copper wire brush. Thereafter service the spark plug after every 50 hours of operation.

- Pull off the spark plug boot with a twist.
- Remove the spark plug with the supplied spark plug wrench.
- Assemble in reverse order.

8.4 Changing the oil and checking the oil level (before using the machine) (Fig. 9)

The motor oil is best changed when the motor is at working temperature.

- Only use motor oil (15W40/<0 °C: 5W30).
- Place the generator on a slightly inclined surface so that the oil drain plug is at the lower end.
- Open the oil filler plug (10).
- Open the oil drain plug (9) and let the hot engine oil drain out into a drip tray.
- After the old oil has drained out, close the oil drain plug and place the generator on a level surface again.
- Fill in engine oil up to the top mark on the oil dip stick.
- **Important:** Do not screw the dipstick in to check the oil level, simply insert it up to the thread.
- Dispose of the waste oil properly.

8.5 Oil shortage cut-out

The oil shortage cut-out (11) responds if there is too little oil in the engine. In this case it will not be possible to start the engine or it will cut out automatically after a short period of time. It cannot be started again until the engine oil has been topped up (see point 8.4).

9. Disposal and recycling

The unit is supplied in packaging to prevent its being damaged in transit. This packaging is raw material and can therefore be reused or can be returned to the raw material system.

The unit and its accessories are made of various types of material, such as metal and plastic. Defective components must be disposed of as special waste. Ask your dealer or your local council.

10. Transport

These requirements must be met:

- Generator is turned off
- Generator is cooled down
- Petrol cock (16) is at "OFF" position
- At least one person per transportation handle (21)



ATTENTION! Slipping or falling unit can crush hands and feet.

Carry the generator on transportation handles:

- Lift the generator evenly
- Carry the generator to the operating place
- Drop the generator evenly

Carry the generator with wheel (17) and carry handle (21):

- Assemble wheels and carry handle (see chapter 6.1 and 6.3)
- The generator can be carried by lifting the carry handle (21)

11. Troubleshooting

Fault	Cause	Remedy
Engine does not start	Oil shortage cut-out has not responded Spark plug fouled No fuel Battery voltage too low	Check oil level, top up engine oil Clean or replace spark plug (electrode spacing 0.6 mm) Refuel / check the petrol cock Charge the battery
Generator has too little or no voltage	Controller or capacitor defective Overload cut-off has triggered Air filter dirty	Contact your dealer Actuate the circuit-breaker and reduce the consumers Clean or replace the filter

12. Maintenance schedule

Regular service period Perform at every indicated month or operating hour interval, whichever comes first.		Each use	First month or 20 Hrs.	Every 3 months or 50 Hrs.	Every 6 months or 100 Hrs.	Every year or 200 Hrs.
ITEM						
Engine oil	Check level	O				
	Change		O		O	
Air cleaner	Check	O				
	Clean			O (1)		
Spark plug	Check-adjust				O	
	Replace					O
Spark arrester	Clean				O	
Valve clearance	Check-adjust					O (2)
Combustion chamber	Clean	After every 300 hrs. (2)				
Fuel tank and filter	Clean				O (2)	
Fuel tube	Check	Every 2 years (Replace if necessary) (2)				
Remark:						
(1) Service more frequently when used in dusty areas.						
(2) THESE items should be serviced by your servicing dealer, Refer to the manual for service procedures.						
Failure to follow this maintenance schedule could result in non-warrantable failures.						

! Wichtig!

Jugendliche über 8 Jahren sowie Benutzer, die mit physischen, sensorischen oder geistigen Fähigkeiten einschränken oder die nicht ausreichende Erfahrungen und Wissen halten, dürfen es benutzen werden, wenn sie unter Aufsicht stehen, oder sicher das Geräte durch viele Übungen bedienen können oder mit den Gefahren der Ausrüstung mehr vertraut sind.

Kindern und Jugendlichen ist die Benutzung des Gerätes nicht gestattet.

Kinder sind nicht erlaubt, das Gerät zu reinigen und verwalten ohne Aufsicht machen dürfen.

Beim Einsatz dieses Gerätes müssen einige Sicherheitsregeln beachtet werden, damit es nicht zu Verletzungen und Sachschäden kommt. Bitte lesen Sie die gesamte Bedienungsanleitung nebst den Sicherheitshinweisen gründlich und aufmerksam durch. Bewahren Sie diese Anleitung an einem sicheren Ort auf, damit Sie jederzeit darin nachlesen können.

Falls Sie das Gerät an eine andere Person weitergeben, vergessen Sie nicht, auch diese Bedienungsanleitung und die Sicherheitshinweise weiterzugeben. Wir haften nicht für jegliche Schäden oder Unfälle, die durch Nichtbefolgung dieser Anleitung sowie der Sicherheitshinweise entstehen.

1. Hinweise zu den Warn- und sonstigen Symbolen am Gerät



Vor Einsatz des Generators mit den Sicherheitshinweisen vertraut machen.



Im Betrieb entstehen giftige Gase, beispielsweise Kohlenmonoxid (ein farb- und geruchloses Gas), die zum Ersticken führen können. Generator nur an gut belüfteten Stellen im Freien verwenden.



Motor vor dem Befüllen des Generators abschalten und abkühlen lassen. Kraftstoff ist leicht entzündlich und kann unter bestimmten Umständen sogar explodieren. Generator nur an gut



belüfteten Stellen fern von offenen Flammen, Funken und Zigaretten befüllen. Verschütteter Kraftstoff sollte unverzüglich aufgenommen werden.



Der Auspuff erhitzt sich im Betrieb stark. Motor vor Wartungsarbeiten, Befüllung und Lagerung gründlich abkühlen lassen. Auspuff nicht berühren – Verbrennungs- und Verletzungsgefahr!



Der Generator darf nicht an die öffentliche Stromversorgung angeschlossen werden. Bei falschem Anschluss besteht Gefahr von Bränden und Sachschäden bis hin zu tödlichen Stromschlägen des Bedieners und bei Arbeiten an der öffentlichen Stromversorgung.



Warnung! Gefährliche Spannungen im Betrieb des Generators. Generator vor Wartungsarbeiten grundsätzlich abschalten.



Beim Bedienen des Generators Gehörschutz tragen.



Erdungsanschluss



Vor Wartungsarbeiten, vor dem Verlassen des Gerätes und nach dem Abschalten sämtliche Geräte von den Anschlüssen trennen.

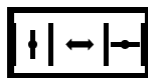

Chokehebel

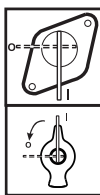

Kraftstoff-Absperrhahn



Warnung: Kraftstoff ist leicht flüchtig, entflammbar und explosiv.



Warnung: Ölstand vor dem Einsatz überprüfen.



Kraftstoffanzeige



Voltmeter

I/O

Ein/Aus



Wechselspannung (AC)



Abschaltung bei Überlastung

400V



Spannungsumschalter: 400 V/230 V Wechselspannung

230V



Zündschlüssel-Sperrstatus



Vorbereitungsstatus, Starten



Zündschlüssel-Drehrichtung

L 1,2,3 AC 230V~

230 V-Wechselspannungsausgang

AC 400V

400 V-Wechselspannungsausgang

2. Allgemeine Sicherheitshinweise

- Der Generator darf auf keine Weise verändert werden.

- Zu Wartungszwecken und als Zubehör dürfen lediglich Originalteile verwendet werden.

- Wichtig: Vergiftungsgefahr; Abgase nicht einatmen.

- Kinder müssen vom Generator ferngehalten werden.

- Wichtig: Verbrennungsgefahr. Abgassystem und Motor nicht berühren.

- In der Nähe des Gerätes geeigneten Gehörschutz tragen.

- Wichtig: Kraftstoff und Kraftstoffdämpfe sind leicht entzündlich und explosiv.

- Generator niemals in unbelüfteten Räumen oder in der Nähe von leicht entflammaren Gegenständen betreiben. Beim Betrieb des Generators in gut belüfteten Räumen müssen die Abgase über einen Abluftschlauch direkt ins Freie geleitet werden.

Wichtig: Trotz Abluftschlauch können giftige Verbrennungsgase entweichen. Öffnung des Ablaufschlauches niemals auf brennbare Materialien richten; es besteht Brandgefahr.

- Explosionsgefahr: Generator niemals in Räumen nutzen, in denen sich brennbare Materialien befinden.

- Die vom Hersteller vorgegebene Drehzahl darf nicht verändert werden. Andernfalls können der Generator und angeschlossene Geräte beschädigt werden.

- Generator beim Transport gegen Verrutschen und Umkippen sichern.

- Generator mindestens 1 m von Gebäuden und angeschlossener Ausrüstung entfernt aufstellen.

- Generator auf einer sicheren, ebenen Unterlage aufstellen. Generator im Betrieb niemals drehen, kippen oder versetzen.

- Grundsätzlich den Motor abstellen, bevor Sie den Generator transportieren oder Kraftstoff nachfüllen.

- Beim Nachfüllen darauf achten, dass kein Kraftstoff auf Motor und Auspuff gerät.

- Dafür sorgen, dass der Generator niemals mit Regen, Schnee oder sonstiger Feuchtigkeit in Berührung kommt.

- Generator niemals mit feuchten oder gar nassen Händen berühren.

- Gegen elektrische Gefährdungen absichern. Beim Einsatz im Freien ausschließlich ausdrücklich für den Außeneinsatz geeignete und entsprechend gekennzeichnete (HO7RN-F) Kabel verwenden.

- Die Gesamtlänge von Verlängerungskabeln darf bei 1,5 mm² Querschnitt 50 m, bei 2,5 mm² Querschnitt 100 m nicht überschreiten.

- Die Einstellungen von Motor und Generator dürfen nicht verändert werden.

- Reparatur- und Einstellarbeiten dürfen nur von autorisierten, geschulten Fachkräften ausgeführt werden.

- Kraftstofftank niemals in der Nähe von offenen Flammen, Feuer oder Funken nachfüllen oder leeren. Nicht rauchen!

- Keine mechanisch angetriebenen oder heißen Teile berühren. Schutzeinrichtungen nicht entfernen.

- Von Feuchtigkeit und Staub fernhalten. Zulässige Umgebungstemperatur: -10 bis +40 °C. Maximale Einsatzhöhe: 1000 m über dem Meeresspiegel. Relative Luftfeuchtigkeit: 90 % (nicht kondensierend)

- Der Generator wird von einem Verbrennungsmotor angetrieben, der eine starke Erwärmung im Bereich des Auspuffs (gegenüber den Steckdosen) bewirkt. Halten Sie sich daher von diesen Stellen fern; es besteht Verbrennungsgefahr.

- Die in den technischen Daten erwähnten Angaben zu Schalleistung (LWA) und Schalldruck (LWM) sind Emissionswerte, die nicht zwingend den tatsächlichen Werten am Arbeitsplatz entsprechen müssen. Da eine Wechselbeziehung zwischen Emissions- und Immissionswerten besteht, stellen diese Werte keine zuverlässige Basis zur Bemessung eventuell erforderlicher weiterer Sicherheitsmaßnahmen dar. Zu den Faktoren, die sich auf den tatsächlichen Immissionspegel hinsichtlich des Bedieners auswirken, zählen sowohl Eigenschaften des Arbeitsbereiches, weitere Schallquellen, Anzahl der Maschinen und sonstige Vorgänge in der Nähe als auch der Zeitraum, in

welchem der Bediener dem Betriebsgeräusch ausgesetzt wird. Zusätzlich kann der zulässige Immissionspegel von Land zu Land unterschiedlich definiert werden. Dennoch können diese Informationen zu einer informierteren Einschätzung der Gefahren und Risiken durch den Bediener beitragen.

- Nutzen Sie niemals defekte oder beschädigte Elektrogeräte; dies gilt auch für Verlängerungskabel und Steckverbindungen.



VORSICHT!

Lesen Sie sämtliche Sicherheitshinweise und Anweisungen.

Jegliche Nichtbeachtung der Sicherheitsvorgaben und Anweisungen kann zu Stromschlägen, Bränden und/oder schweren Verletzungen führen.

Bewahren Sie Sicherheitshinweise und Anleitungen an einem sicheren Ort auf, damit Sie künftig darin nachlesen können.

3. Bestimmungsgemäßer Einsatz

Dieses Gerät wurde für Anwendungen entwickelt, die eine Stromversorgung mit 230 V und 400 V Wechselspannung benötigen.

Beachten Sie unbedingt die Beschränkungen in den Sicherheitshinweisen. Der Generator dient dazu, Elektrowerkzeuge und Lichtquellen mit Elektrizität zu versorgen. Beim Einsatz des Gerätes zum Speisen von Haushaltsgeräten informieren Sie sich zuvor anhand der Dokumentation des Herstellers über die Eignung des jeweiligen Gerätes. In Zweifelsfällen holen Sie bitte den Rat eines autorisierten Händlers ein. Das Gerät darf nur für seinen bestimmungsgemäßen Einsatzzweck genutzt werden. Jegliche sonstige Verwendung wird als Missbrauch betrachtet. Bei Schäden oder Verletzungen, die durch eine solche Anwendung entstehen, haftet der Anwender/Bediener, nicht der Hersteller.

4. Technische Daten

Generatortyp:

Synchron

Protection type:

IP 23M

Dauernennleistung P_{rated} (S1):

	3 kW (230V~)/5 kW (400V~)
Maximalleistung P_{\max} :	3.3 kW (230V~)/5.5 kW (400V~)
Nennspannung U_{rated} :	2 x 230 V ~ 1 x 400 V 3~
Frequenz F_{rated} :	50 Hz
Antriebsausführung:	
Fremdbelüfteter Einzylinder-Viertaktmotor, OHV	
Hubraum:	458 cm ³
Kraftstofftyp:	Unverbleites Normalbenzin
Tankkapazität:	25 L
Motoröl:	Ca. 1,1 L (15W40/<0 °C: 5W30)
Nettogewicht:	82.5 kg
Garantierte Schalleistung, L_{WA} :	97 dB(A)
Leistungsfaktor $\cos \varphi$:	1
Leistungsklasse:	G1
Maximaltemperatur:	40 °C
Maximale Höhe (über NN):	1000 m
Zündkerze:	LD F7RTC

Betriebsmodus S1 (Dauerbetrieb)

Das Gerät arbeitet dauerhaft mit der angegebenen Leistungsabgabe.

Betriebsmodus S2 (zeitweiliger Betrieb)

Das Gerät arbeitet kurzzeitig mit der max. Leistungsabgabe. Anschließend muss das Gerät zum Schutz vor Überhitzung eine Weile ausgeschaltet bleiben.

1. Tankanzeige
2. Tankdeckel
3. 230 V-Steckdosen
4. 400 V-Steckdosen
5. Schalldämpfer
6. Erdungsanschluss
7. Überlastungsschutz
8. Voltmeter
9. Öl Ablaufstopfen
10. Öleinfüllstopfen
11. Öl mangel-Abschaltung
12. Zündschlüssel für elektrischen Starter
13. Chokehebel
14. Startseil
15. Elektro-Starter
16. Kraftstoff-Absperrhahn
17. Räder
18. Tragegriff

19. FüÙe
20. Batterie
21. Transportgriffe
22. Öleinfüllungsset (Nicht ausgestattet)
23. Zündkerzenschlüsselset
24. Luftfilterset
25. Radmontageset
26. Zündkerze

6.1 Räder anbringen (3-5)

1. Führen Sie zunächst ein Ende des Bolzens (Nr. 25) durch die GB 13-Öffnung im Rahmen, anschließend mit Unterlegscheibe und Mutter fixieren.
2. Setzen Sie die Buchse, gefolgt von Rad und Unterlegscheibe auf das andere Ende des Bolzens (Nr. 25) auf; anschließend mit der Mutter fixieren.
3. Setzen Sie die Radkappe auf, fixieren Sie die Radkappe mit dem Clip an der Innenseite der Kappe.
4. Montieren Sie das Rad an der linken Seite auf dieselbe Weise.

Wichtig:

Das Rad wird nicht aufgepumpt geliefert, muss daher mit Luft beaufschlagt werden; Maximaldruck: 3 bar/0,3 MPa

6.2 GummifüÙe anbringen (Abbildung 6)

Setzen Sie den Fuß (Nr. 19) wie abgebildet an den Rahmen an. Führen Sie den Bolzen durch die Öffnungen in Rahmen und Fuß, anschließend mit einer Mutter fixieren. Bringen Sie anschließend die restlichen drei Bolzen auf dieselbe Weise an.

6.3 Transportgriff anbringen (Abbildungen 7-8)

Setzen Sie den Tragegriff (Nr. 18) in die Halterung ein; anschließend mit dem Knopf fixieren. Führen Sie den Bolzen nun nebst Dichtung durch die Öffnungen im Rahmen und in der Schubstange. Anschließend mit Unterlegscheibe und Mutter fixieren; siehe Abbildungen

7-8.

Der Griff (Nr. 18) lässt sich zum Bewegen des Gerätes mit dem Freigabeknopf lösen und in eine horizontale Position drehen.

6.4 Elektrische Sicherheit

- Versorgungskabel und angeschlossene Ausrüstung müssen sich in einwandfreiem Zustand befinden.
- Generator nur mit Geräten betreiben, deren Spannungsspezifikationen mit der Ausgangsspannung des Generators übereinstimmen.
- Generator niemals an das öffentliche Stromnetz (Steckdose) anschließen.
- Anschlusskabel von Verbrauchern so kurz wie möglich halten.

6.5 Umweltschutz

- Verschmutzte Wartungsmaterialien und Betriebsstoffe bei einer geeigneten Sammelstelle abgeben.
- Verpackungsmaterialien, Metalle und Kunststoffe recyceln.

6.6 Erdungsanschluss

Das Gehäuse kann zum Ableiten statischer Elektrizität geerdet werden. Dazu schließen Sie ein Ende des Erdungskabel an den Erdungsanschluss am Generator (Nr. 6), das andere Ende an einen externen Erdungsanschluss (beispielsweise einen Erdungsstab) an.

Wichtig!

- Der Motor muss vor dem Start unbedingt mit Motoröl und Kraftstoff befüllt werden (Abbildung 9).
- Kraftstofffüllstand prüfen, gegebenenfalls nachfüllen.
 - Für ausreichende Belüftung des Generators sorgen.
 - Vergewissern, dass der Stecker des Zündkabels fest auf der Zündkerze steckt.
 - Unmittelbare Umgebung des Generators gründlich inspizieren.
 - Sämtliche eventuell an den Generator angeschlossenen

Elektrogeräte vom Generator trennen.

7.1 Motor starten (Starterseil)

- Sämtliche Verbraucher erst nach dem Starten des Motors anschließen.
- Kraftstoff-Absperrhahn (Nr. 16) durch Drehen in Position „I“ öffnen.
- Elektro-Starter (Nr. 15) in die Position „I“ bringen.
- Chochebel (Nr. 13) in die Position IØ1 bringen.
- Motor durch kräftiges (jedoch nicht ruckartiges) Ziehen des Startseils (Nr. 14) starten. Falls der Motor nicht anspringen sollte, erneut ziehen.
- Nach Anlauf des Motors Chochebel (Nr. 13) wieder in die ursprüngliche Position bringen.

Wichtig!

Beim Starten kann das Startseil beim Anspringen des Motors ruckartig zurückgezogen werden. Tragen Sie beim Starten daher Schutzhandschuhe

7.2 Motor starten (Elektro-Starter)

- Prüfen Sie die Batteriespannung. Die Spannung sollte mindestens 12 V betragen. Bei einer Batteriespannung unterhalb 12 V laden Sie die Batterie vor dem Einsatz des Generators zunächst entsprechend auf.
- Sämtliche Verbraucher erst nach dem Starten des Motors anschließen.
- Chochebel (Nr. 13) in die Position IØ1 bringen.
- Kraftstoff-Absperrhahn (Nr. 16) durch Drehen nach unten öffnen.
- Zündschlüssel in das Zündschloss (Nr. 15) einstecken, in die START-Position drehen und halten, bis der Motor anspringt.
- Nach Anlauf des Motors Chochebel (Nr. 13) wieder in die ursprüngliche Position bringen.

7.3 Verbraucher an den Generator anschließen

Schließen Sie die gewünschten Elektrogeräte an die Steckdosen (3/4) an.

Wichtig:

- Die Steckdosen können dauerhaft (S1-Wert) oder zeitweilig (S2-Wert) belastet werden.
- Generator nicht an die öffentliche oder Hausstromversorgung anschließen; andernfalls kann

es zu Beschädigungen des Generators und anderer Elektrogeräte kommen.

Hinweis: Bestimmte Elektrogeräte (z.B elektrische Stichsägen oder Bohrmaschinen) können bei unterschiedlichen Einsatzbedingungen mehr Strom als gewöhnlich verbrauchen.

7.4 Motor abstellen

- Generator vor dem Abschalten noch einen Moment ohne angeschlossene Verbraucher laufen lassen; so kann sich das Gerät abkühlen.
- Elektro-Starter (Nr. 15) in die Position „0“ bringen.
- Kraftstoff-Absperrhahn schließen.

7.5 Steckdosen-Überlastungsschutz

Wichtig! Der Generator ist mit einem Überlastungsschutz ausgestattet, welcher die Steckdosen (3/4) abschaltet. Die Steckdosen (3/4) werden wieder mit Strom versorgt, wenn Sie den Überlastungsschutz (7) betätigen.

Wichtig! Reduzieren Sie in solchen Fällen die Stromaufnahme angeschlossener Verbraucher, trennen Sie defekte Geräte.

Wichtig! Ein defekter Überlastungsschutz muss gegen einen Überlastungsschutz identischer Ausführung mit denselben Leistungsdaten ausgetauscht werden. Wenden Sie sich bei Reparaturbedarf bitte an den Kundendienst.

8. Reinigung, Wartung und Lagerung

Bevor Sie das Gerät reinigen oder warten, schalten Sie den Motor ab und ziehen den Zündkerzenstecker von der Zündkerze ab.

Wichtig: In folgenden Fällen schalten Sie das Gerät sofort ab und wenden sich an den Kundendienst:

- Bei ungewöhnlichen Vibrationen oder Geräuschen.
- Bei offensichtlichen Überlastungen oder Fehlzündungen des Motors.

8.1 Reinigung

- Halten Sie sämtliche Sicherheitseinrichtungen, Belüftungsöffnungen und das Motorgehäuse möglichst frei von Staub und anderen Verunreinigungen. Wischen

Sie das Gerät mit einem sauberen Tuch ab oder reinigen Sie es mit Druckluft bei geringem Druck.

- Wir empfehlen, das Gerät gleich nach jedem Einsatz zu reinigen.

- Reinigen Sie das Gerät regelmäßig mit einem feuchten Tuch und etwas milder Seife. Verwenden Sie keine Reinigungsmittel und keine Lösungsmittel; solche Substanzen können die Kunststoffteile des Gerätes angreifen.

Achten Sie darauf, dass kein Wasser und keine anderen Flüssigkeiten in das Gerät eindringen können.

8.2 Luftfilter (Abbildungen 10 – 11)

Bitte lesen Sie auch die Wartungshinweise.

- Reinigen Sie den Luftfilter regelmäßig, tauschen Sie ihn bei Bedarf aus.

- Öffnen Sie die beiden Clips, nehmen Sie den Luftfilterdeckel ab (Abbildung 10).

- Nehmen Sie die Filterelemente heraus (Abbildung 11).

- Verwenden Sie keinerlei Scheuermittel oder Kraftstoffe zum Reinigen des Luftfilters.

- Reinigen Sie die Elemente durch Ausklopfen. Bei hartnäckigen Verschmutzungen reinigen Sie den Filter zunächst mit Seifenwasser, anschließend spülen Sie mit klarem Wasser gut nach und lassen den Filter an der Luft trocknen, bevor Sie ihn wieder einsetzen.

- Anschließend in umgekehrter Reihenfolge wieder einbauen.

8.3 Zündkerze (Abbildung 12)

Prüfen Sie die Zündkerze (Nr. 26) nach 20 Betriebsstunden auf Verschmutzungen; bei Bedarf mit einer Drahtbürste reinigen. Anschließend prüfen und reinigen Sie die Zündkerze alle 50 Betriebsstunden.

- Ziehen Sie den Zündkerzenstecker drehend ab.

- Drehen Sie die Zündkerze mit dem mitgelieferten Zündkerzenschlüssel heraus.

- Anschließend in umgekehrter Reihenfolge wieder einbauen.

8.4 Öl wechseln und Ölstand (vor dem Einsatz des Gerätes) prüfen (Abbildung 9)

Das Motoröl lässt sich am einfachsten wechseln, wenn der Motor reguläre Betriebstemperatur erreicht hat.

- Ausschließlich Motoröl (15W40/<0 °C: 5W30) verwenden.
- Stellen Sie den Generator so auf einen leicht abschüssigen Untergrund, dass sich der Ölablassstopfen am unteren Ende befindet.
- Öffnen Sie den Öleinfüllstopfen (Nr. 10).
- Öffnen Sie den Ölablassstopfen (Nr. 9), lassen Sie das heiße Motoröl in eine Auffangschale ablaufen.
- Nach dem Abfließen des Altöls verschließen Sie den Ölablassstopfen und stellen den Generator wieder auf einen ebenen Untergrund.
- Füllen Sie Motoröl bis zur oberen Markierung des Ölpeilstabes ein.
- Wichtig: Schrauben Sie den Ölpeilstab zum Prüfen des Ölstandes nicht ein – nur bis zum Beginn des Gewindes einschieben.
- Entsorgen Sie das Altöl ordnungsgemäß.



ACHTUNG! Falls das Gerät aus den Händen rutscht und fällt, können Hände und Füße gequetscht werden.

Generator an den Transportgriffen tragen:

- Heben Sie den Generator gleichmäßig an.
- Tragen Sie den Generator zum Einsatzort.
- Senken Sie den Generator gleichmäßig ab.

Generator mit Rädern (Nr. 17) und Transportgriff (Nr. 21) bewegen:

- Montieren Sie Räder und Transportgriff (siehe Abschnitte 6.1 und 6.3).
- Der Generator lässt sich durch Anheben des Transportgriffes (Nr. 21) bequem bewegen.

8.5 Ölmangel-Abschaltung

Die Ölmangel-Abschaltung (Nr. 11) spricht an, wenn sich zu wenig Öl im Motor befindet. In diesem Fall lässt sich der Motor nicht starten oder schaltet sich nach kurzer Zeit von selbst ab. Der Motor kann erst dann wieder gestartet werden, nachdem Öl nachgefüllt wurde (siehe 8.4).

9. Entsorgung und Recycling

Die Verpackung schützt das Gerät vor Transportschäden. Bei der Verpackung handelt es sich um ein wertvolles Rohmaterial, das wiederverwendet und dem Recycling zugeführt werden sollte.

Das Gerät und sein Zubehör bestehen aus unterschiedlichen Materialien wie Metall und Kunststoff. Defekte Teile müssen als Sondermüll entsorgt werden. Bitte lassen Sie sich von Ihrem Händler oder von Ihrer Stadtverwaltung informieren.

10. Transport

Folgende Voraussetzungen müssen gegeben sein:

- Generator abgeschaltet
- Generator abgekühlt
- Kraftstoff-Absperrhahn (Nr. 16) in der OFF-Position
- Mindestens eine Person pro Transportgriff (21)

11. Problemlösung

Fehler	Ursache	Abhilfe
Motor startet nicht	Ölmangel-Abschaltung ausgelöst Zündkerze verschmutzt oder verschlissen Kein Treibstoff Batteriespannung zu gering	Ölstand prüfen, gegebenenfalls auffüllen Zündkerze reinigen oder austauschen (Elektrodenabstand 0,6 mm) Kraftstoff nachfüllen/Position des Kraftstoff-Absperrhahns prüfen Batterie aufladen
Generatorspannung zu hoch oder zu niedrig	Schaltung oder Kondensator defekt Überlastungsschutz ausgelöst Luftfilter verschmutzt	Händler kontaktieren Überlastungsschutz rücksetzen, elektrische Last reduzieren Filter reinigen oder austauschen

12. Wartungsplan

Reguläre Wartungsabstände Nach der angegebenen Anzahl von Monaten oder Betriebsstunden durchführen – je nachdem, welche Zeit zuerst abgelaufen ist.		Erster Einsatz	Erster Monat oder 20 Stunden	Alle 3 Monate oder 50 Stunden	Alle 6 Monate oder 100 Stunden	Jährlich oder nach jeweils 200 Stunden
Element						
Motoröl	Füllstand prüfen	0				
	Wechseln		0		0	
Luftfilter	Prüfen	0				
	Reinigen			0 (1)		
Zündkerze	Prüfen, nachstellen				0	
	Austauschen					0
Funkenfänger	Reinigen				0	
Ventilspiel	Prüfen, nachstellen					0 (2)
Verbrennungsraum	Reinigen	Alle 300 Stunden (2)				
Kraftstofftank und -Filter	Reinigen				0 (2)	
Kraftstoffleitung	Prüfen	Alle 2 Jahre (bei Bedarf austauschen) (2)				
Anmerkungen:						
(1) Wartungsabstände beim Einsatz in staubiger Umgebung verkürzen.						
(2) Diese Elemente sollten vom Kundendienst gewartet werden. Lesen Sie bitte in den Wartungshinweise nach.						
Bei Nichtbeachtung des Wartungsplans können Ausfälle eintreten, die nicht durch die Garantie abgedeckt werden.						

Important !

Ce dispositif peut être utilisé pendant au moins 8 ans et les personnes ayant des capacités physiques, sensorielles ou mentales sont réduites ou un manque d'expérience et de connaissances si elles sont surveillées ou ils ont été formés pour utiliser l'appareil en toute sécurité et si elles comprennent les dangers de l'appareil associés à l'utilisation.

Les enfants ne doivent pas jouer avec l'appareil.

Les enfants ne sont pas autorisés à nettoyer l'appareil et ne sont pas autorisés à faire de la gestion de l'appareil sans surveillance.

Lors de l'utilisation de l'équipement, quelques mesures de sécurité doivent être respectées pour éviter les blessures et les dommages. Veuillez lire les consignes de sécurité et instructions de mise en œuvre avec précaution. Conservez ce manuel dans un endroit facilement accessible pour toute référence ultérieure.

Si vous donnez l'équipement à une autre personne, veuillez également lui fournir les consignes de sécurité et les instructions d'utilisation. Nous ne pourrions être tenus responsables pour les dommages ou accidents qui surviennent en raison d'un non-respect des consignes de sécurité et des instructions d'utilisation.

1. Explication des panneaux de mise en garde et des symboles se trouvant sur la machine



Lire et comprendre les consignes de sécurité avant d'utiliser le générateur.



Pendant l'utilisation, des gaz toxiques se produisent p. ex. : monoxyde de carbone (qui est un gaz incolore et inodore), ce gaz peut conduire à une suffocation.



Faire fonctionner le générateur uniquement à l'extérieur afin de bénéficier d'une ventilation suffisante.



Éteindre le moteur et le laisser refroidir avant de remettre du carburant dans le générateur. Le carburant est extrêmement inflammable et, sous certaines conditions, peut être explosif. Faire le plein du générateur uniquement dans un endroit bien ventilé tout en veillant qu'il n'y ait aucune flamme nue, étincelle et cigarette. Tout déversement de carburant doit être nettoyé immédiatement.



Le pot d'échappement devient très chaud pendant le fonctionnement. Laisser le moteur refroidir avant de le ranger ou faire le plein de carburant.

Ne touchez pas le pot d'échappement afin d'éviter les risques de brûlures et de blessures.



Le générateur ne doit pas être raccordé à une source d'alimentation publique. En cas de mauvaise connexion, il existe un risque d'incendie et de dommages à la propriété, y compris d'électrocution pour les personnes utilisant le générateur et une source d'alimentation publique.



Avertissement ! Des tensions dangereuses sont présentes lorsque le générateur est en cours d'utilisation. Il faut toujours l'éteindre avant tout entretien.



Porter une protection auriculaire lorsque vous utilisez le générateur.



Mise à la terre



Débrancher tous les appareils des prises de courant lors de l'entretien ou lorsqu'ils sont laissés sans surveillance et éteint.

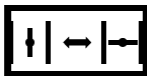

Levier de démarrage

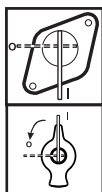

Robinet du carburant



Mise en garde : l'essence est extrêmement volatile, inflammable et explosive.



Mise en garde : vérifier le niveau d'huile avant utilisation.



Jauge à carburant



Voltmètre

I / 0

ON/OFF (MARCHE/ARRÊT)



Courant alternatif (CA)



Protection contre les surcharges

400V



230V

Commutateur de sélection de 230 V~/400 V~



Démarreur à clef en mode verrouillage



Préparation au mode démarrage



Sens de rotation de la clef pour démarrer le moteur

L 1,2,3 AC 230V~ Pour une prise de courant de 230 V~

AC 400V Pour une prise de courant de 400 V~

2. Consignes de sécurité générales

- Aucune modification ne devrait être effectuée sur le générateur.
- Seules les pièces d'origine peuvent être utilisées pour l'entretien et pour les accessoires.
- Important : Risque d'intoxication, ne pas inhaler les émissions.
- Les enfants doivent être tenus à l'écart du générateur.
- Important : Risque de brûlures. Il ne faut pas toucher le dispositif d'aspiration ou l'appareil.
- Porter des protections auriculaires appropriées lorsque vous vous trouvez à portée du dispositif.
- Important : L'essence et les vapeurs d'essence sont extrêmement inflammables ou explosives.
- Ne jamais faire fonctionner le générateur dans un endroit non ventilé ou facilement inflammable. Lorsque le générateur fonctionne dans un endroit bien ventilé, les gaz d'échappement doivent être acheminés directement vers l'extérieur par un tuyau d'échappement.
- Important** : Des gaz toxiques peuvent s'échapper malgré la présence du tuyau d'échappement. En raison de risques d'incendie, ne jamais diriger le tuyau d'évacuation vers des matériaux inflammables.
- Risque d'explosion : Ne jamais faire fonctionner le générateur dans un endroit contenant des matériaux combustibles.
- La vitesse présélectionnée par le fabricant n'est pas autorisée à être modifiée. Le générateur ou les équipements connectés peuvent être endommagés.
- Fixer le générateur pour l'empêcher de ripper et de se renverser durant le transport.
- Placer le générateur à au moins 1 m de distance des bâtiments et des équipements qui lui sont connectés.

- Placez le générateur dans une position stable et sûre. Ne pas tourner, basculer ou changer la position du générateur tant qu'il est en marche.
- Toujours éteindre le moteur lors du transport et avant de remettre du carburant dans le générateur.
- Assurez-vous que lorsque vous remettez du carburant dans le générateur que rien n'a été renversé sur le moteur ou sur le tuyau d'évacuation.
- Ne jamais faire fonctionner le générateur sous la pluie ou la neige.
- Ne touchez jamais le générateur avec les mains mouillées.
- Se protéger contre les dangers électriques. Lors d'une utilisation à l'extérieur, utilisez des rallonges conçues pour être utilisées à l'extérieur (HO7RN-F) et marquées en conséquence.
- La longueur totale des rallonges ne peut être supérieure à 50 m x 1,5 mm² et 100 m x 2,5 mm².
- Aucune modification ne peut être apportée aux réglages du moteur ou du générateur.
- Les réparations et les réglages d'ajustement ne doivent être effectués que par un personnel qualifié autorisé.
- Ne pas remettre du carburant ou vider le réservoir à proximité de flammes nues, de feu ou d'étincelles. Ne pas fumer !
- Ne pas toucher les pièces à commande mécanique ou à chaud. Ne pas retirer les protections de sécurité.
- N'exposez pas les outils à l'humidité ou à la poussière. Température ambiante admissible : entre - 10 et + 40°C max. Altitude supérieure à 1000 m au dessus du niveau de la mer, humidité relative : 90 % (sans condensation)
- Le générateur est entraîné par un moteur à combustion, qui produit de la chaleur au niveau du pot d'échappement (sur le côté opposé des prises) et de la bouche d'extraction d'air. Vous devez donc vous tenir à l'écart de ces surfaces en raison des risques de brûlures de la peau.
- Les valeurs indiquées dans les données techniques pour le niveau de puissance acoustique (LWA) et le niveau de pression acoustique (LWM) correspondent à des valeurs d'émission et pas nécessairement à des valeurs fiables

en milieu de travail. Comme il existe une corrélation entre les niveaux d'émission et de nuisance, les valeurs ne sont pas considérées comme une base fiable afin de prévenir de toutes les précautions supplémentaires qui pourrait être nécessaire. Les facteurs influant sur le niveau réel de nuisance de l'utilisateur prennent en compte les propriétés de la zone de travail, d'autres sources sonores, etc., le nombre de machines et les diverses activités du voisinage, ainsi que le laps de temps où l'opérateur est soumis au bruit. En outre, le niveau de nuisance autorisé peut varier d'un pays à l'autre. Néanmoins, avec cette information, l'utilisateur est en mesure de mieux percevoir les dangers et les risques encourus.

- Ne jamais utiliser des équipements électriques défectueux ou endommagés (cela s'applique également aux câbles d'extension et aux prises de branchement).



ATTENTION !

Lisez toutes les consignes de sécurité et instructions d'utilisation.

Toute erreur commise dans les consignes de sécurité et instructions d'utilisation suivantes peut entraîner une décharge électrique, un feu et/ou des blessures graves.

Conservez toutes les consignes de sécurité et instructions d'utilisation dans un endroit sûr pour une consultation future.

3. Utilisation adéquate

L'appareil est conçu pour des applications fonctionnant avec une source de courant alternatif et avec une source de courant alternatif.

Veillez à respecter les restrictions dans les consignes de sécurité. Le générateur est conçu pour fournir de l'électricité à des outils électriques et des sources lumineuses. Lorsque vous l'utilisez avec des appareils ménagers, veuillez vérifier que les spécifications du constructeur en question correspondent. En cas de doute, demandez au revendeur agréé de l'appareil. La machine ne peut être utilisée à des fins autres que celles auxquelles elle est destinée. Toute autre utilisation est considérée comme abusive. De ce fait, seul l'utilisateur/l'opérateur sera tenu responsable de tout dommage ou blessure de toute nature causée, et non pas le fabricant.

4. Données techniques

Type de générateur :	Synchrone
Type de protection :	IP 23M
Puissance nominale continue $P_{calculée}$ (S1) :	3 kW (230V~/) / 5 kW (400V~/)
Puissance maximale P_{max} :	3.3 kW (230V~/) / 5.5 kW (400V~/)
Tension nominale $U_{calculée}$:	2 x 230 V~ 1 x 400 V 3~
Fréquence $F_{calculée}$:	50 Hz
Conception du moteur entraîné :	Monocylindrique refroidi par air forcé 4-temps OHV
Cylindrée :	458 cm ³
Type de carburant :	essence sans plomb normale
Capacité du réservoir :	25 l
Huile moteur :	Approx. 1,1 l (15W40/<0 °C: 5W30)
Poids net :	82.5 kg
Niveau sonore garanti L_{WA} :	97 dB (A)
Facteur de puissance $\cos \phi$:	1
Classe de puissance :	G1
Température max. :	40°C
Altitude max. (au dessus du niveau de la mer) :	1000 m
Bougie d'allumage :	LD F7RTC

Mode de fonctionnement S1 (fonctionnement continu)
La machine peut fonctionner en continu avec la puissance de sortie antérieurement citée.

Mode de fonctionnement S2 (fonctionnement temporaire)
La machine peut fonctionner temporairement avec la puissance de sortie antérieurement citée. Par la suite, la machine doit être arrêtée pendant un certain laps de temps afin d'empêcher un surchauffement.

5. Description générale (Fig. 1-7)

1. Indicateur du réservoir
2. Bouchon du réservoir à carburant
3. Pour une prise de courant de 230 V~
4. Pour une prise de courant de 400 V
5. Silencieux
6. Mise à la terre
7. Protection contre les surcharges
8. Voltmètre
9. Bouchon de vidange d'huile

10. Bouchon de remplissage d'huile
11. Coupure par manche d'huile
12. Démarreur électrique à clef
13. Levier de démarrage
14. Cordon
15. Démarreur électrique
16. Robinet du carburant
17. Roulettes
18. Poignée de transport
19. Pieds en caoutchouc
20. Batterie
21. Poignées de transport
22. Ensemble bouchon de remplissage d'huile (Non équipé)
23. Ensemble clé bougie d'allumage
24. Ensemble filtre à air
25. Kit roulettes
26. Bougie d'allumage

6. Avant de mettre la machine en marche

6.1 Assemblage de roulette (fig. 3-5)

1. Premièrement, placez une des extrémités du boulon (élément 25) par le trou GB 13 dans le chariot et fixez-le avec un écrou et une rondelle.
2. Positionner la douille avec le bas du boulon (élément 25) et placer la roue, la rondelle et fixez-la avec l'écrou.
3. Placez l'enjoliveur de la roue et fixez-le en le cliquant comme prévu sur le côté intérieur du capot.
4. Assembler la roue gauche en utilisant la même procédure que celle indiquée ci-dessus.

Important :

La roue intérieure doit être gonflée, car elle est fournie sous faible pression (pression manométrique max. 3 bar/0,3 MPa).

6.2 Assemblage des pieds en caoutchouc (fig. 6)

Tenir le pied (élément 19) contre le chariot, comme illustré. Premièrement, placez le boulon dans le trou sur le chariot et le trou dans le pied et fixez-le avec un écrou. Ensuite, fixez les trois autres boulons et les écrous en utilisant la même procédure.

6.3 Assemblage de la poignée de transport (fig. 7-8)

Placez la poignée de transport (élément 18) à travers le support et fixez-la avec le bouton. Puis, placer le boulon avec un joint d'étanchéité statique à travers le trou dans le chariot et la bar de sûreté. Et fixer-la avec une rondelle et un écrou, comme le montre la Figure 7-8).

L'utilisateur peut ajuster la position de la poignée de transport pour enlever la machine en relâchant le bouton et en tournant la poignée de transport (élément 18) en position horizontale.

6.4 Sécurité électrique

- Les câbles d'alimentation électrique et les équipements connectés doivent être en parfait état.
- Le générateur doit être utilisé uniquement avec des équipements dont les normes de voltage sont conformes à la tension de sortie du générateur.
- Ne raccordez jamais le générateur au cordon d'alimentation (prise de courant).
- Veiller à ce que la longueur de câble soit le plus courte possible envers l'utilisateur.

6.5 Protection de l'environnement

- Déposer le matériel d'entretien souillé et le matériel d'exploitation dans un centre de collecte des déchets approprié.
- Recycler le matériel de conditionnement, le métal et les plastiques.

6.6 Connexion à la terre

Le boîtier est autorisé à être relié à la terre afin de décharger l'électricité statique. Pour ce faire, brancher une extrémité du câble à la terre (6) sur le générateur et l'autre extrémité à une terre externe (par exemple : une tige de mise à la terre).

7. Utilisation

Important !

Vous devez remplir l'huile moteur (voir Fig 9) et mettre du carburant avant de pouvoir démarrer le moteur.

- Vérifiez le niveau de carburant et remplissez-le si nécessaire.

- Veiller à ce que le générateur ait une aération suffisante.

- Veiller à ce que le câble d'allumage soit fixé à la bougie.

- Inspecter les environs immédiats du générateur.

- Débrancher tout autre matériel électrique qui pourrait déjà être connecté au générateur.

7.1 Démarrage du moteur (Cordon)

- Ne pas connecter l'outil électrique avant de démarrer le moteur.

- Ouvrir le robinet du carburant (16) en le tournant sur la position I.

- Déplacer le commutateur ON/OFF (MARCHE/ARRÊT) (12) sur la position « I ».

- Déplacer le levier de démarrage (13) sur la position IØI.

- Démarrer le moteur avec le cordon (14) en tirant avec force sur la poignée. Si le moteur ne démarre pas, tirer sur la poignée à nouveau.

- Pousser le levier de démarrage (13) une nouvelle fois dès que le moteur est allumé.

Important !

Lors du démarrage avec le cordon, le moteur peut reculer soudainement, ce qui entraîne des blessures aux mains. Porter des gants de protection lors du démarrage de l'équipement.

7.2 Démarrage du moteur (Démarreur électrique)

- Vérifier la tension de la batterie. La tension ne doit pas être inférieure à 12 V. Si la tension de la batterie est inférieure à 12 V, charger la batterie en conséquence avant d'utiliser le générateur.

- Ne pas connecter l'outil électrique avant de démarrer le moteur.

- Déplacer le levier de démarrage (13) sur la position IØI.

- Ouvrir le robinet du carburant (16) en le tournant vers le bas.

- Positionner le démarreur électrique (15) avec la clé sur la position « START » (DÉMARRER) jusqu'à ce que le moteur démarre.

- Pousser le levier de démarrage (13) une nouvelle fois dès que le moteur est allumé.

7.3 Branchement du courant au générateur

Connecter l'équipement que vous souhaitez utiliser à la prise de courant (3/4)

Important :

- Ces prises peuvent être chargées en continu (selon S1value) et temporairement (selon S2value).
- Ne pas connecter le générateur au réseau électrique domestique, car cela pourrait entraîner des dommages au générateur lui-même ou à d'autres appareils électriques de votre domicile.

Remarque : Certains appareils électriques (scies sauteuses, perceuses, etc.) peuvent avoir un niveau de consommation d'énergie plus important lorsqu'ils sont utilisés dans des conditions difficiles.

7.4 Arrêt du moteur

- Avant d'éteindre le générateur, laissez-le allumer brièvement sans charge pour qu'il puisse « se refroidir ».
- Déplacer le commutateur démarreur électrique (15) sur la position « 0 ».
- Fermer le robinet du carburant.

7.5 Protection contre les surcharges pour les prises de courant

Important ! Le générateur est équipé d'une protection thermique.

Ces robinets coupent les prises (3/4). Vous pouvez réenclencher les prises (3/4) en appuyant sur le bouton de protection contre les surcharges (7).

Important ! Si cela se produit, réduire la puissance électrique qu'est en train de vous fournir le générateur ou enlever tous les appareils défectueux connectés. Important ! Le bouton de protection contre les surcharges et les courts circuits doit être remplacé uniquement par un autre bouton de protection contre les surcharges de conception identique et avec les mêmes données de performances. Si des réparations sont nécessaires, veuillez contacter votre centre de service à la clientèle.

8. Nettoyage, entretien et stockage

Éteignez le moteur et enlever le couvre borne de bougie de la bougie avant toute intervention de nettoyage et

d'entretien de l'équipement.

Important : Éteindre immédiatement l'appareil et contacter votre service à la clientèle :

- En cas de vibrations ou de bruit inhabituel.
- Si le moteur semble être surchargé ou qu'il présente des défauts d'allumage.

8.1 Entretien

- Conserver tous les dispositifs de sécurité, les ouïes de ventilation et le logement du moteur exempt de saleté et de poussière dans la mesure du possible. Essuyer l'équipement avec un chiffon propre ou souffler dessus à l'air comprimé à basse pression.
- Nous vous recommandons de nettoyer immédiatement l'appareil après l'avoir utilisé.
- Nettoyer l'équipement régulièrement avec un chiffon humide et un peu de savon. Ne pas utiliser de produits nettoyants ou contenant des solvants ; ils pourraient endommager les éléments en plastique de l'équipement. Veiller à ce que l'eau ne puisse s'infiltrer dans l'appareil.

8.2 Filtre à air (Fig. 10-11)

Veuillez lire les informations de service.

- Nettoyer le filtre à air à intervalles réguliers et le remplacer si nécessaire.
- Ouvrir les deux clips et retirer le capot du filtre à air (Fig. 10).
- Retirer les éléments du filtre (Fig. 11).
- Ne pas utiliser de produits nettoyants abrasifs ou de l'essence pour nettoyer les éléments.
- Nettoyer les éléments en les tapotant sur une surface plane. En cas de saleté tenace, nettoyer dans un premier temps avec de l'eau savonneuse, puis rincer à l'eau claire et laisser sécher à l'air libre.
- Assembler dans l'ordre inverse du démontage.

8.3 Bougie (Fig. 12)

Vérifier si la bougie (élément 26) n'est pas sale ou encrassée après 20 heures de fonctionnement et si nécessaire nettoyez-la avec une brosse métallique en cuivre. Par la suite, vérifier l'état de la bougie toutes les 50 heures de fonctionnement.

- Retirer la bougie en effectuant une torsion.

- Retirer la bougie avec la clé pour bougie d'allumage fournie.
- Assembler dans l'ordre inverse du démontage.

8.4 Vidange d'huile et contrôle du niveau d'huile (avant d'utiliser la machine) (Fig. 9)

Pour effectuer une vidange correctement, le moteur doit être chaud.

- N'utiliser que de l'huile de moteur (15W40/<0 °C: 5W30).
- Placer le générateur sur une surface légèrement inclinée de telle sorte que le bouchon de vidange d'huile se positionne à l'extrémité inférieure.
- Ouvrir le bouchon de remplissage d'huile (10).
- Ouvrir le bouchon de vidange d'huile (9) et laisser l'huile moteur chaude s'écouler dans un bac de récupération.
- Après avoir vidangé l'huile usagée, fermer le bouchon de vidange d'huile et placer le générateur sur une surface plane de nouveau.
- Remplir d'huile moteur jusqu'à la marque supérieure de la jauge de niveau d'huile.
- Important : Il ne faut pas visser la jauge pour vérifier le niveau d'huile moteur, il suffit de l'insérer jusqu'au filetage.
- Jeter l'huile usagée de façon appropriée.

8.5 Coupure par manque d'huile

La coupure par manque d'huile (11) ne s'enclenche que s'il y a trop peu d'huile dans le moteur. Dans ce cas, il ne sera pas possible de démarrer le moteur ou il se coupera automatiquement après un court laps de temps. Il ne peut être démarré à nouveau jusqu'à ce que l'huile moteur ait été rajoutée (voir point 8.4).

9. Mise au rebut et recyclage

L'appareil se trouve dans un emballage permettant d'éviter les dommages dus au transport. Cet emballage est fait de matière première et peut donc être réutilisé, ou peut être remis à l'état de matière première.

L'appareil et ses accessoires sont composés de divers types de matériaux comme le métal et le plastique. Débarrassez-vous des composants défectueux en tant que déchets spéciaux. Demandez à votre revendeur ou votre point appui conseil local.

10. Transport

Ces exigences doivent être exécutées :

- Le générateur est éteint
- Le générateur est froid
- Le robinet du carburant (16) est en position « OFF » (ARRÊT)
- Au moins une personne par poignée de transport (21)



ATTENTION ! Si l'unité tombe ou glisse, il y a un risque d'écrasement des mains et des pieds.

Porter le générateur à l'aide des poignées de transport :

- Soulever le générateur uniformément
- Porter le générateur à l'emplacement prévu
- Placer le générateur uniformément

Tirer le générateur avec la roue (17) et la poignée de transport (21) :

- Assembler les roues et la poignée de transport (voir chapitre 6.1 et 6.3)
- Le générateur peut être tiré en soulevant la poignée de transport (21).

11. Dépannage

Dérangement	Origine	Solution
Le moteur ne démarre pas	La coupure par manque d'huile n'a pas répondu Bougie encrassée Pas de carburant Tension de batterie trop faible	Contrôler le niveau d'huile, Remplir d'huile moteur Nettoyer ou remplacer la bougie d'allumage (distance des électrodes 0,6 mm) Remettre de l'essence/vérifier le robinet du carburant Charger la batterie
Le générateur n'a pas assez ou aucune tension	Régulateur ou condensateur défectueux La protection contre les surcharges s'est déclenchée Filtre à air encrassé	Consulter un spécialiste Appuyer sur l'interrupteur et diminuer le récepteur Nettoyer ou remplacer le filtre

12 Programme de maintenance

La maintenance habituelle devra s'établir à chaque période indiquée en mois ou en heures d'utilisation, dépendant de celui qui arrive en premier.		À chaque utilisation	Le premier mois ou 20 heures	Tous les 3 mois ou 50 heures	Tous les 6 mois ou 100 heures	Chaque année ou 200 heures
ÉLÉMENT						
Huile moteur	Vérifier le niveau	0				
	Remplacer		0		0	
Filtre à air	Vérifier	0				
	Nettoyage			0 (1)		
Bougie d'allumage	Vérifier - ajuster				0	
	Remplacer					0
Pare-étincelles	Nettoyage				0	
Soupape	Vérifier - ajuster					0 (2)
Chambre de combustion	Nettoyage	Toute les 300 heures. (2)				
Réservoir et filtre	Nettoyage				0 (2)	
Tuyau de carburant	Vérifier	Tous les 2 ans (remplacer si nécessaire) (2)				
Remarque :						
(1) Réparer de manière plus fréquente lorsqu'il est utilisé dans des endroits poussiéreux.						
(2) Ces éléments ne doivent être réparés que par le revendeur, reportez-vous au manuel pour les procédures de service.						
Le non respect de ce programme de maintenance pourrait entraîner des défaillances non couverte par la garantie.						

Importante!

Questo dispositivo può essere utilizzato per almeno 8 anni di età e delle persone con ridotte capacità fisiche, sensoriali o mentali sono ridotte o la mancanza di esperienza e conoscenza se sono sorvegliati o sono stati addestrati ad utilizzare il dispositivo in modo sicuro e se capiscono i rischi di dispositivi connessi con l'uso.

I bambini non devono giocare con l'apparecchio.

I bambini non sono autorizzati a pulire il dispositivo e non sono autorizzati a rendere la gestione del dispositivo senza supervisione.

Quando si utilizza il prodotto osservare alcune semplici precauzioni per evitare infortuni o Danni. Si prega di leggere attentamente e interamente le istruzioni e le precauzioni di sicurezza. Conservare questo manuale con cura, in modo che le informazioni siano sempre accessibili in caso di necessità. Se si fa utilizzare questo prodotto ad una terza persona, fornire questo manuale. Non si accettano rimostranze per danni o incidenti dovuti alla mancata osservazione di queste istruzioni e delle precauzioni di sicurezza.

1. Descrizione dei simboli



Leggere attentamente le istruzioni di sicurezza prima di utilizzare il generatore.



Durante il funzionamento vengono prodotti gas tossici come in monossido di carbonio (che è un gas incolore ed inodore) che possono provocare asfissia. Usare il generatore solo all'esterno.



Prima di rifornire di carburante spegnere il motore e lasciarlo raffreddare. Il carburante è estremamente infiammabile ed in alcune condizioni può essere esplosivo. Rifornire di carburante solo in spazi ben aerati assicurandosi che non ci siano fiamme libere o sigarette accese. Ogni schizzo di carburante deve essere immediatamente asciugato.



Durante il funzionamento il motore diventa incandescente. Lasciare raffreddare il motore prima di mettere via o rifornire il generatore. Non toccare il motore per prevenire il rischio di ustioni.



Il generatore non deve essere collegato alla rete elettrica pubblica. In caso di collegamento improprio esiste il rischio di incendio e di danni alla proprietà o alle persone per elettrocuzione.



Attenzione: quando il generatore è in funzione sono presenti tensioni pericolose per la salute umana. Spegnerne sempre il generatore prima di effettuare la manutenzione.



Utilizzare protezioni per l'udito quando si è nei pressi del generatore in funzione.



Connessione a terra. Riferirsi al manuale di istruzioni per l'utilizzo.



Scollegare tutte le apparecchiature elettriche dalle prese quando si effettua la manutenzione o quando si lascia il generatore incustodito.

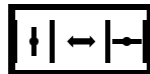

Leva dell'aria

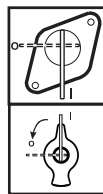

Leva della benzina



Attenzione: la benzina è altamente volatile, infiammabile ed esplosiva.



Attenzione: la benzina è altamente volatile, infiammabile ed esplosiva.



Indicatore di livello del carburante



Voltmetro

I/O

Accensione/spengimento (ON/OFF)



Corrente alternata (AC)



Dispositivo di protezione sovraccarichi

400V



Selettore 400 V ~ /230 V ~



Avviamento disabilitato



Avviamento in preparazione



Direzione di rotazione della chiave per avviare il motore.

L 1,2,3 AC 230V~ Presa 230 V ~

AC 400V Presa 400 V ~

2. Indicazioni generali di sicurezza-

-Non effettuare modifiche al generatore.

-Per la manutenzione devono essere utilizzati solo componenti originali.

-Importante: pericolo di avvelenamento, non inalare i gas di scarico.

-Tenere i bambini lontano dal generatore.

-Importante: pericolo di ustione. Non toccare il sistema di scarico o l'unità motore.

-Indossare dispositivi di protezione per l'udito quando si è in prossimità del generatore acceso.

-Importante: la benzina e i suoi fumi sono altamente combustibili ed esplosivi.

-Non utilizzare il generatore in aree non ventilate o in prossimità di liquidi o gas infiammabili. Quando si utilizza il generatore in ambienti ventilati, i gas di scarico devono essere incanalati direttamente fuori dall'ambiente tramite un tubo di scarico.

Importante: i gas di scarico tossici possono propagarsi nonostante il tubo di scarico. Per evitare il rischio di incendio, non dirigere il tubo di scarico verso materiali infiammabili.

-Rischio di esplosione: non utilizzare il generatore in ambienti dove siano presenti materiali combustibili.

-La leva dell'acceleratore non deve essere sostituita. Il generatore o gli attrezzi che vengono collegati potrebbero subire danni.

-Durante il trasporto assicurare il generatore per evitare scivolamento o ribaltamento.

-Tenere il generatore ad almeno 1m da edifici o dagli attrezzi ad esso collegati.

-Posizionare il generatore in una posizione sicura e piana. Non girare, spostare o inclinare il generatore quando è acceso.

-Spegnerne sempre il motore quando si sposta o rifornisce il generatore.

-Assicurarsi che quando si effettua il rifornimento non vi siano schizzi di carburante sul motore o sulla marmitta.

- Non utilizzare il generatore sotto pioggia o neve.
- Non toccare il generatore con le mani bagnate.
- Protegersi dal rischio elettrico. Quando si lavora all'esterno, utilizzare esclusivamente prolunghe elettriche approvate per l'uso esterno e che siano marchiate H07RN-F.
- La lunghezza totale della prolunga non può superare i 50 metri se la sezione è di 1,5 mm², o i 100 metri se la sezione è di 2,5 mm².
- Non effettuare modifiche sul motore o sul generatore.
- Riparazioni o modifiche possono essere effettuate esclusivamente da personale autorizzato.
- Non rifornire o svuotare il serbatoio vicino a fiamme libere o scintille. Non fumare durante l'operazione!
- Non toccare parti meccaniche in movimento o calde. Non rimuovere le protezioni.
- Non esporre gli accessori a polvere o detriti. Temperatura di utilizzo: da -10 a +40 gradi centigradi. Altezza massima sul livello del mare 1000m. Umidità relativa 90%.
- Il generatore è azionato da un motore a scoppio, che produce calore nella zona di combustione (dal lato opposto rispetto alle prese elettriche) ed in quella di scarico. Non toccare queste superfici per evitare ustioni.
- I valori inseriti nei dati tecnici riguardanti il livello di potenza sonora (LWA) ed il livello di pressione sonora (LWM) sono valori di emissioni e non rappresentano necessariamente valori adatti ad un luogo di lavoro. Poiché c'è una correlazione tra emissioni e livelli di immissione, questi valori non sono un parametro sufficiente per decidere quali precauzioni aggiuntive potrebbero essere necessarie. Altri fattori che possono influenzare le immissioni sono il tipo di ambiente, eventuali altre sorgenti, il numero di altri macchinari in funzione in prossimità. Inoltre, il livello di immissioni consentito può variare da Paese a Paese. L'utente può usare comunque questa informazione per proteggersi in maniera migliore da pericoli legati all'utilizzo della macchina.
- Non usare equipaggiamenti elettrici danneggiati o rotti (questo vale anche per le prolunghe o le spine elettriche).

ATTENZIONE!

Leggere tutte le istruzioni e norme di sicurezza.

Ogni errore nel seguire le istruzioni di sicurezza può provocare shock elettrico, incendi e/o seri infortuni.

Tenere questo libretto in un posto sicuro per eventuali consultazioni future.

3. Utilizzo corretto

Questo dispositivo è progettato per attrezzature alimentate con una sorgente di corrente alternata e con una sorgente di corrente alternata.

Assicurarsi di osservare le indicazioni nelle istruzioni di sicurezza. Il generatore è progettato per alimentare elettricamente dispositivi elettrici o di illuminazione. Quando si usa l'apparecchio per alimentare elettrodomestici assicurarsi che questo sia possibile in accordo con le istruzioni del costruttore. In caso di dubbio chiedere ad un rivenditore autorizzato dell'elettrodomestico. La macchina deve essere utilizzata solo per gli scopi indicati. Ogni altro utilizzo è considerato improprio. Per ogni danno o infortunio a causa di utilizzo improprio sarà responsabile legalmente l'utilizzatore e non il costruttore.

4. Dati tecnici

Tipo di generatore:	sincrono
Livello di protezione:	IP 23M
Potenza continua dichiarata $P_{rated}(S1)$:	3 kW (230V~/)/5 kW (400V~)
Potenza massima P_{max} :	3.3 kW (230V~/)/5.5 kW (400V~)
Tensione dichiarata U_{rated} :	2 x 230 V ~ 1 x 400 V 3~
Frequenza F_{rated} :	50 Hz
Caratteristica del motore:	mono cilindro, raffreddamento ad aria, 4 tempi OHV
Cilindrata:	458 cm ³
Carburante:	benzina verde
Capacità serbatoio carburante:	25 litri
Olio per motori:	1,1 litri (15W40/<0 °C: 5W30)
Peso netto:	82.5 Kg
Livello di potenza sonora garantito:	97 dB(A)
Fattore di potenza $\cos\phi$:	1
Classe di potenza:	G1

Temperatura massima di utilizzo:	40 °C
Altitudine massima (s.l.m.):	1000 metri
Candela:	LD F7RTC

Modalità di funzionamento S1 (utilizzo continuo)

La macchina può funzionare per un lungo periodo con il carico indicato

Modalità di funzionamento S2 (utilizzo temporaneo)

La macchina può alimentare per un tempo ridotto il carico indicato. Dopo questo tempo, la macchina deve essere spenta per evitare il surriscaldamento.

5. Componenti (Fig. 1-7)

- 1 Indicatore del carburante
- 2 Tappo della benzina
- 3 Prese 230 V ~
- 4 Presa 400 V ~
- 5 Marmitta
- 6 Connessione a terra
- 7 Protezione dal sovraccarico
- 8 Voltmetro
- 9 Tappo di scarico dell'olio
- 10 Tappo del serbatoio dell'olio
- 11 Protezione per l'assenza di olio
12. Chiave per l'avviamento elettrico
- 13 Leva dell'aria
- 14 Corda di avviamento
- 15 Avviamento elettrico
- 16 Rubinetto della benzina
- 17 Ruote
- 18 Maniglia
- 19 Piedini di gomma
- 20 Batteria
- 21 Maniglie per il trasporto
- 22 Set per il rifornimento d'olio (Non equipaggiato)
- 23 Set per la sostituzione della candela
- 24 Filtro dell'aria
- 25 Attrezzi per il montaggio delle ruote
- 26 Candela

6. Prima dell'utilizzo del generatore

6.1 Assemblaggio delle ruote (Fig. 3-5)

1. Far passare uno dei due lati del fermo nel buco della ruota e fissarlo con un bullone e una rondella.
2. Far passare il fermo attraverso l'altro buco, quindi assicurare la ruota con bullone e rondella.
3. Inserire la copertura della ruota e fissarla tramite il gancio come indicato nella faccia interna della copertura
4. Assemblare l'altra ruota seguendo la stessa procedura. Importante: la ruota deve essere gonfiata fino a una pressione massima di 3 bar /0.3 MPa.

6.2 Montaggio dei piedini di gomma (Fig. 6)

Tenere il piedino (19) contro l'intelaiatura come mostrato in figura. Prima inserire il fermo attraverso il buco nell'intelaiatura e quello nel piedino quindi fermarlo con un bullone. Assicurare gli altri tre fermi usando la stessa procedura.

6.3 Montaggio della maniglia per il trasporto (Fig. 7-8)

Inserire la maniglia per il trasporto (18) nel supporto e fissarla con il bullone. Montare quindi la guarnizione e fissarla con un bullone, come in figura. L'utilizzatore può regolare la posizione della maniglia svitando il bullone e ruotando la maniglia in posizione orizzontale.

6.4 Sicurezza elettrica

- I cavi per l'alimentazione elettrica e gli strumenti per il collegamento degli apparecchi devono essere in perfette condizioni.
- Il generatore deve alimentare esclusivamente attrezzi le cui specifiche siano conformi alla tensione di uscita del generatore.
- Mai collegare il generatore alla rete elettrica.
- Fare in modo che la lunghezza del cavo di alimentazione degli attrezzi sia la più corta possibile.

6.5 Sicurezza ambientale

Smaltire i materiali utilizzati negli appositi punti di raccolta.

Riciclare i materiali di imballaggio.

6.6 Connessione a terra

Il generatore può essere collegato a terra per scaricare l'energia statica. Per fare questo, collegare un capo di un cavo elettrico alla connessione a terra del generatore (8) e l'altro capo ad una messa a terra esterna.

7. Utilizzo

Importante!

- Controllare il livello del carburante e rifornire se necessario.
- Assicurarsi che il generatore sia in una zona sufficientemente ventilata
- Assicurarsi che il cavo di avviamento sia collegato alla candela.
- Ispezionare le immediate vicinanze del generatore.
- Scollegare qualunque apparecchiatura elettrica che sia già collegata al generatore.

7.1 Avviare il motore (Corda di avviamento)

- Non collegare gli attrezzi prima di avere avviato il motore.
- Aprire il rubinetto della benzina (16) girandolo nella posizione "I".
- Girare l'interruttore ON/OFF (12) nella posizione "I".
- Girare la leva dell'aria nella posizione [Ø].
- Avviare il motore tramite la corda di avviamento (14) tirandola con forza. Se il motore non si avvia, riprovare.
- Dopo che il motore si è avviato, spostare la leva dell'aria.

Importante!

Quando si avvia usando la corda di avviamento, il motore può dare un contraccolpo che può provocare infortuni alle mani. Indossare guanti protettivi durante l'avviamento.

7.2 Avviare il motore (Avviamento elettrico)

- Controllare la tensione della batteria. La tensione non deve essere minore di 12 V. Se è minore di 12 V caricare la batteria prima di avviare il generatore.
- Non collegare alcun attrezzo al generatore prima di avere avviato il motore.
- Girare la leva dell'aria nella posizione [Ø].
- Aprire il rubinetto della benzina (16) girandolo verso il basso.
- Girare l'interruttore elettrico (15) con la chiave nella posizione "START" finché il motore non si è avviato.
- A motore avviato, girare nuovamente la leva dell'aria.

7.3 Collegare utensili al generatore

Collegare l'utensile che si vuole utilizzare alle prese (3/4) Importante:

- Queste prese possono essere alimentate sia in modalità S1 (continua) che in modalità S2 (temporanea)
 - Non collegare il generatore alla rete di alimentazione domestica: questo potrebbe provocare danni al generatore o agli elettrodomestici presenti in casa.
- Nota: alcuni utensili possono avere un consumo di potenza più elevato in particolari condizioni di utilizzo.

7.4 Spegner il motore

- Prima di spegnere il motore lasciarlo funzionare senza utensili collegati per qualche minuto in modo da lasciarlo raffreddare.
- Girare l'interruttore elettrico (15) con la chiave nella posizione "0".
- Chiudere il rubinetto della benzina.

7.5 Sicurezza contro il sovraccarico per le prese

Importante! Il generatore è dotato di un dispositivo di sicurezza contro il sovraccarico.

Questo dispositivo disattiva le prese di corrente (3/4) del generatore in caso di sovraccarico. Per riattivare le prese di corrente (3/4) premere il dispositivo di sicurezza (7).

Importante! In caso di attivazione della sicurezza, ridurre il carico sul generatore o rimuovere eventuali utensili difettosi collegati al generatore.

Importante! Un dispositivo di sicurezza difettoso deve essere sostituito esclusivamente da un dispositivo identico e con le stesse caratteristiche tecniche. Se sono

necessarie riparazioni consultare l'assistenza tecnica.

8. Pulizia, manutenzione e conservazione

Spegnere il motore e rimuovere la candela dall'alloggiamento prima di effettuare qualunque intervento di manutenzione.

Importante: spegnere immediatamente il generatore e contattare un centro assistenza

-In caso di vibrazioni o rumori inusuali

-Se il motore appare in sovraccarico o fiammeggia.

8.1 Pulizia

-Tenere il più possibile il generatore (in particolare le ventole ed il corpo motore) puliti e privi di polvere.

Pulire il generatore con un panno asciutto o con aria compressa a bassa pressione.

-Raccomandiamo di pulire il generatore dopo ogni utilizzo (Importante: lasciarlo raffreddare prima di toccarlo)

-Pulire regolarmente il generatore con un panno umido (non bagnato) e sapone dolce. Non usare solventi: potrebbero danneggiare le parti in plastica del generatore.

8.2 Filtro dell'aria (Figure 10 e 11)

Leggere le seguenti informazioni di servizio.

-Pulire il filtro dell'aria a intervalli regolari e sostituirlo quando necessario.

-Aprire entrambi i ganci e rimuovere il coperchio del filtro dell'aria (Fig. 10)

-Rimuovere gli elementi del filtro (Fig. 11)

-Non usare detergenti abrasivi o petroli.

-Pulire gli elementi spolverandoli su una superficie piana. In caso di incrostazioni pulire prima con acqua insaponata, quindi risciacquare con acqua pulita e asciugare con aria.

-Montare nuovamente seguendo le istruzioni in senso inverso.

8.3 Candela (Fig. 12)

Controllare la candela a intervalli regolari ogni 20 ore di

utilizzo. Se sporca di polvere o detriti pulire con una spazzola a fini di rame. Effettuare comunque la manutenzione ogni 50 ore di utilizzo.

-Rimuovere la copertura della candela con un oggetto appuntito.

-Rimuovere la candela con l'apposito attrezzo.

-Montare nuovamente seguendo le istruzioni in ordine inverso.

8.4 Cambio olio e controllo livello dell'olio (prima di utilizzare la macchina) (Fig. 9)

Il cambio dell'olio viene effettuato con più facilità quando il motore è a temperatura di esercizio. Si prega di leggere le istruzioni seguenti.

-Usare esclusivamente olio per motori (15W40/<0 °C: 5W30)

-Appoggiare il generatore su di una superficie inclinata in modo che l'attrezzo per drenare l'olio sia al di sotto della superficie.

-Togliere il tappo del serbatoio dell'olio (10)

-Rimuovere il tappo di drenaggio dell'olio (9) e lasciare fluire l'olio in un contenitore.

-Dopo che il vecchio olio è fuoriuscito, chiudere il tappo di drenaggio e mettere il generatore su una superficie orizzontale.

-Inserire nuovo olio fino al segno superiore indicato sul tappo.

-Importante: per verificare il livello di olio presente, non avvitare il tappo.

-Smaltire correttamente l'olio esausto.

8.5 Sensore di mancanza olio

Il dispositivo di sicurezza (11) spegne il motore se è presente una quantità di olio insufficiente. In questo caso non sarà possibile riavviare il motore senza che questo venga spento dopo un breve periodo. Per riavviare il motore rabboccare l'olio.

9. Disposizioni per il riciclo.

Il generatore è fornito in un imballo per prevenirne il danneggiamento durante il trasporto. Questo imballo è di materiale grezzo che può essere riutilizzato o può essere riciclato.

Il generatore ed i suoi accessori sono fatti di diversi tipi di materiali, come metalli e plastiche.

Le componenti difettose devono essere smaltite come rifiuti speciali. Chiedere informazioni al proprio rivenditore.

10. Trasporto

E' necessario osservare le seguenti disposizioni:

- il generatore deve essere spento.
- Il generatore deve essersi raffreddato.
- Il rubinetto della benzina deve essere nella posizione "OFF".
- E' necessaria almeno una persona per ogni maniglia per il trasporto (21).

ATTENZIONE! In caso di caduta o scivolamento l'unità può provocare seri infortuni a mani o piedi.

Trasportare il generatore tenendolo dalle apposite maniglie:

- Sollevare il generatore con calma.
 - Spostare il generatore fino al luogo di lavoro.
 - Appoggiare il generatore lentamente.
- Per spostare il generatore dotato di ruote (17) e maniglia (21):
- Assemblare le ruote e la maniglia (vedere paragrafi 6.1 e 6.3)
 - Il generatore può essere tirato utilizzando la maniglia (21)

11. Risoluzione problemi

Problema	Causa	Soluzione
Il motore non parte	Contacto nel sensore di mancanza olio Candela danneggiata Mancanza carburante Tensione della batteria troppo bassa	Controllare e rabboccare l'olio motore Pulire o sostituire la candela (spaziatura degli elettrodi 0.6 mm) Rifornire di carburante o aprire il rubinetto della benzina Cambiare la batteria
Il generatore eroga una tensione insufficiente o nessuna tensione	Capacità difettosa Controllore di sovraccarico attivato Filtro dell'aria sporco	Contattare il rivenditore Premere l'interruttore di sicurezza e ridurre il carico Pulire o sostituire il filtro

12. Scheda di manutenzione

Geregelde serviceperiode. Doe het volgende na de aangegeven tijdsduur maar minimaal na het gegeven aantal bedrijfsuren.		Na elk gebruik	Eerste maand of 20 uur.	Elke drie maanden of 50 uur	Elke zes maanden of 100 uur	Elk jaar of 200 uur.
ONDERHOUDSPUNT						
Olio motore	Peil controleren	0				
	Verversen		0		0	
Filtro dell'aria	Controleren	0				
	Schoonmaken			0 (1)		
Candela	Controleren, instellen				0	
	Vervangen					0
Pulizia delle valvole	Schoonmaken				0	
Camera di combustione	Controleren, instellen					0 (2)
Serbatoio	Schoonmaken	Steeds na 300 uur. (2)				
Brandstoftank en filter	Schoonmaken				0 (2)	
Brandstofslang	Controleren	Steeds na 2 jaar (zo nodig vervangen) (2)				
Opmerken:						
(1) Vaker in een stoffige omgeving.						
(2) Deze punten worden verricht door uw leverancier. Zie de handleiding voor de serviceprocedures.						
Wordt het onderhoudsplan niet goed gevolgd, dan kan dat resulteren in storingen die buiten de garantie vallen.						